



FLYER 2,4 DI

DER FUNKTIONELLE HALBAUTOMAT

made by pamminger

pimp your process!

DER FUNKTIONELLE HALBAUTOMAT

FLYER 2.4 di

MIT ALLEN VORTEILEN UNSERER „GROSSEN“!

PAMMINGER PALETTENWICKELMASCHINEN beeindrucken durch die einfache, robuste Bauweise, maximale Effizienz, Funktionalität und durch eine Steuerung, die einfachste Bedienung bei höchster Wirtschaftlichkeit ermöglicht. Mit dem Flyer 2,4 di wickeln Sie bis zu 40 Paletten pro Stunde. Mit der zusätzlichen Deckblatt-Einlegefunktion lassen sich Ihre Paletten auch wasserdicht verpacken.



Sicherheit

1 SICHERHEIT: Eine Sicherheits-Lichtschanke lässt die Maschine sofort anhalten, wenn jemand den Arbeitsbereich des Dreharms betritt. So erfüllen wir nicht nur Sicherheitsvorschriften, sondern schützen sowohl Maschine als auch Ware bei möglichen Problemen in der Palettenzufuhr.

pimp your process!

DURCHDACHTE KONZEPTE HÖCHSTE VERARBEITUNGSQUALITÄT MODERNSTES DESIGN

Rotationsarm



2 VERSTELLBARER ROTATIONSARM:

Der Rotationsarm ist mittels Kugeldrehkranz absolut wartungsfrei auf dem Tragarm befestigt. Beide Arme sind in ihrer Länge verstellbar. So optimieren wir für Sie die ideale Maschinengröße zu Ihrem Palettenformat!

2

5/6 STEUERUNG made by pamminger. Um dem Kunden das Beste zu bieten, haben wir aus Kundenanforderungen, aus unserem Know-how und aus den Zielen der Wirtschaftlichkeit und der einfachen Bedienung eine eigene Steuerung entwickelt. Sie verfolgen jeden Arbeitsschritt am Display, programmieren bis zu 8 verschiedene Abläufe und regeln die Geschwindigkeit von 0-12 Umdrehungen/Minute mit Sanftanlauf.

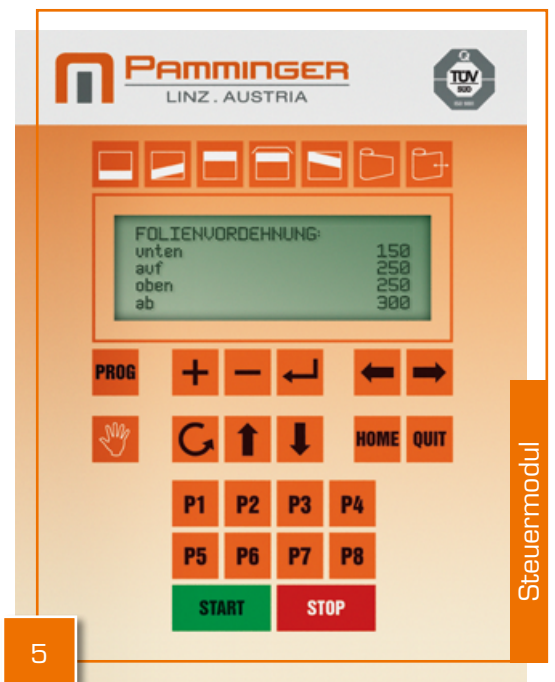

5

Steuermodul

Folienschlitten



3

3 DER FOLIENSCHLITTEN

Der Folienschlitten ist mit einem speziellen Folienschnelleinlegsystern ausgestattet. Mit zwei Handgriffen geöffnet, ziehen Sie die Folie ohne mühsames Einfädeln einfach durch und fertig.

Vario-Power-Stretch



4

4 VARIO-POWERSTRETCH Zwei getrennt steuerbare Motoren ermöglichen eine unglaubliche Folienvordehnung von bis zu 400% (folienabhängig). Unsere VARIO-POWERSTRETCH-Vorreckung vermindert so Ihren Folienverbrauch wie keine andere. Ein Frequenzumrichter sorgt für Sanftanlauf und -stopp zur Schonung von Material und Maschine.

Steuerelektronik



6



MIT ALLEN VORTEILEN UNSERER „GROSSEN“!

INFOS:

STANDARDAUSFÜHRUNG

- Folienschnelleinlegesystem
- Frequenzumrichter für Sanftanlauf und -stopp sowie Geschwindigkeit Folienschlitten und Rotationsarm
- fixer Stoppunkt
- automatische Palettenhöhenenerkennung mittels Fotozelle
- motorische Folienabwicklung mit Vorreckung 0 - 400%

STANDARDSTEUERUNG

- Bedienung mittels Display mit Klartext
- Anzahl Bodenwicklung
- Anzahl Kopfwicklung
- Überlappung aufwärts einstellbar
- Überlappung abwärts einstellbar
- Rotationsarmgeschwindigkeit: Anlegespannung der Folie individuell einstellbar bei verschiedenen Wickelpositionen
- Deckblattprogramm für wasserdichte Wicklung

OPTIONEN

- Niederhalter für Palettenhöhe 1.000 mm – 2.400 mm
- Maschinenständer

PLATZBEDARF UND AKTIONSRADIUS

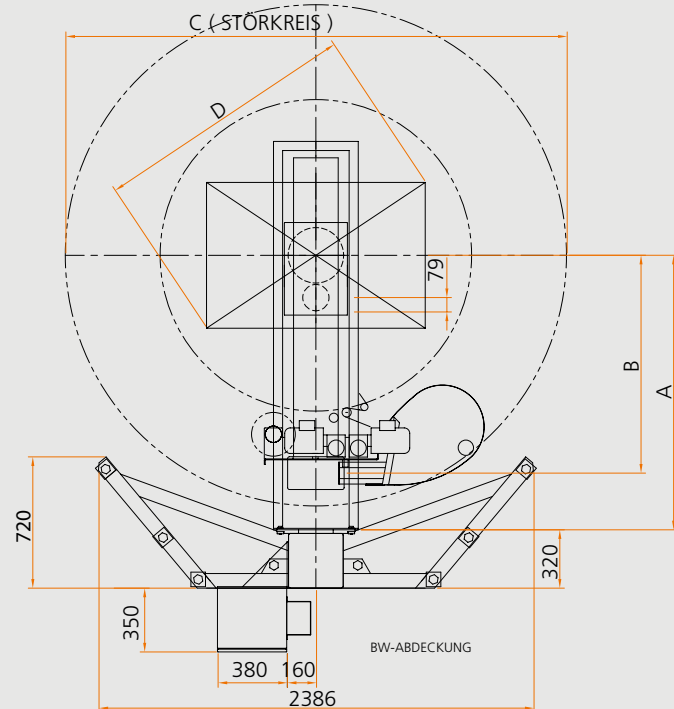

OBERKANTE SÄULENRAHMEN H=3533

	A	B	C	D
PAL 1.200/800	1.506	1.195	2.750	1.442
PAL 1.250/1.250	1.664	1.353	3.066	1.767
PAL 1.500/1.500	1.901	1.590	3.540	2.192

TECHNISCHE DATEN

Drehgeschwindigkeit	12 U/min.
Ladungen pro Stunde	40 Paletten
Gewicht (ca.)	1.100 kg
Anschlussspannung	230 V 50 Hz 1 phasig 1,5 kVA
Steuerung	Platinensteuerung

ZUSATZAUSSTATTUNG

Erweiterung Palettenhöhe	bis zu 2.900 mm
Erweiterung zur vollautomatischen Maschine	Flyer VA Light

STRETCH- UND UMFREIFUNGSANLAGEN SAMT FÖRDERTECHNIK UND LOGISTIKLÖSUNGEN.

Pamminger Verpackungstechnik ist im Bereich Stretch- und Umreifungsanlagen, Technologieführer und Qualitätsmaßstab für den Wettbewerb. Seit über 30 Jahren entwickelt und produziert Pamminger hochfunktionelle Folienstretch- und Umreifungsmaschinen samt Fördertechnik und Logistiksystemen - für den dauerhaften Praxiseinsatz. Als Halbautomaten für kleinere Auflagen oder vollautomatische Systeme für leistungsfähige Logistiklösungen.



Pamminger Verpackungstechnik Ges.m.b.H
Petzoldstraße 24
4020 Linz/Austria

Telefon: +43 (0) 732 77 47 27
Fax: +43 (0) 732 77 47 27-10
E-Mail: verpackungstechnik@pamminger.at