



# RAPTOR

DER SCHNELLSTE VOLLAUTOMAT - FOLIENSPAREND

made by pamminger

pimp your process!

DER SCHNELLSTE VOLLAUTOMAT

# RAPTOR

## FOLIENSPAREND UND ROBUST!

Bei einer Verarbeitung von 140 Paletten in der Stunde liegt die größte Herausforderung lediglich in Ihrer Logistik und Palettenzuführung. Der Pamminger Raptor schafft diese Leistung problemlos und ruhig. Das Zusammenspiel von Folienwicklung, Deckblattfunktion und Folien-Verschweißeinheit ist perfekt gelöst. Die eigens entwickelte Steuerung liefert die Intelligenz dazu. Die sprichwörtliche Pamminger Robustheit garantiert Ihnen einen langlebigen, zuverlässigen Vollautomaten, den Sie einfach einschalten können, ohne danach immer an ihn denken zu müssen.



absolut clever!

pimp your process!

# DURCHDACHTE KONZEPTE HÖCHSTE VERARBEITUNGSQUALITÄT MODERNSTES DESIGN



Folien-Verschweißeinheit

Rollschlitten

**1 FOLIEN-VERSCHWEISSEINHEIT:** Sie macht eine Wickelmaschine erst zum Vollautomaten. Sämtliches Know-how aus den Folien-Verschweißeinheiten aller Pamminger Verpackungsmaschinen wurde hier gebündelt und auf neue Dimensionen abgestimmt. Der Raptor unterscheidet sich von seinen kleineren „Brüdern“ Flyer VA und VA light durch Rotation auf einem Drehring anstelle des Rotationsarms. So ermöglicht eine völlig eigenständige Folien-Verschweißeinheit direkt am Raptor statt an der Förderanlage diese Stundenleistung. Sie legt die Folie automatisch an die Palette, sorgt für präzise Führung beim Wickelvorgang und verschweißt sauber ohne wegstehender Folienenden.

**2 DER FOLIENSCHLITTEN:** Selbstverständlich ist er mit einem Folien-Schnelleinlegesystem ausgestattet. Mit zwei Handgriffen geöffnet, ziehen Sie die Folie ohne mühsames Einfädeln durch und fertig. Zwei getrennt steuerbare Motoren bestimmen die unglaubliche Leistung des Pamminger Vorreck-Systems. Unsere Vario-Power-Stretch-Vorreckung ermöglicht bei guten Folienqualitäten eine Dehnung auf 400 %. Dies entspricht einer Folieneinsparung von bis zu 75 %.



Deckblattspender

3

**3 DER INTEGRIERTE DECKBLATTSPENDER** legt während des Wickelvorganges eine Folie von oben über die Palette. So ist gesichert, dass die Deckfolie dicht miteingebunden wird und Wasser zwischen den zwei Folienlagen ablaufen kann. Das Gerät erkennt automatisch Palettenhöhen und Abmessungen zur korrekten Folientrennung. Der Palettenniederhalter öffnet kurz, während der Deckblattspender die Folie abrollt und niederlegt. Nach dem Trennvorgang senkt der Niederhalter wieder ab und sichert so auch die beste Spannung der Deckfolie.

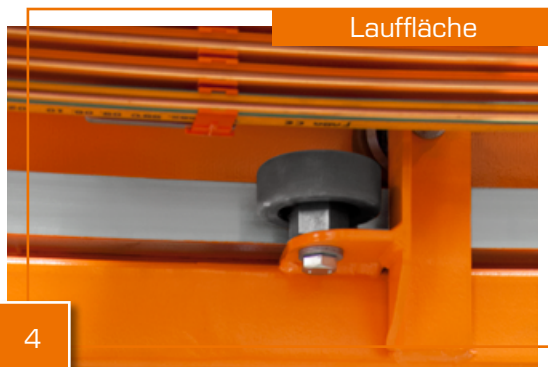

Lauffläche

4

**4 DER SCHLITTEN** selbst ist laufruhig an einem mechanisch bearbeitetem Drehring montiert. Rotation und Vertikalbewegung erfolgen mit robusten, wartungsfreien Antrieben.



Steuermodul

5

**5 DIE BESTE STEUERUNG:** Dem schnellsten Wickler die beste Steuerung: Sie programmieren lediglich die erforderlichen Parameter bis hin zum Einsatz der Deckblattfunktion und starten das Programm. Die Steuerung arbeitet dann automatisch mit den dafür besten Werten. **In der Rotationsgeschwindigkeit** sowohl in der Aufwärtsbewegung als auch in der Abwärtsbewegung. **In variabler Überlappung** der Folie sowohl in der Aufwärtswicklung, als auch in der Abwärtswicklung. **Bei der Folienanlegespannung** sowohl am Palettenfuß als auch in der Aufwärtswicklung, am Palettenkopf und in der Abwärtswicklung. Foliendehnung von 0 - 400 % Palettenniederhalter



Highspeed-Kit

6

**6 OPTIONALER HIGHSPEED-KIT:** Der zusätzliche zweite Folienschlitten mit dazugehöriger Folienverschweißeinheit, ermöglicht eine Leistungssteigerung um garantierte 20 Paletten pro Stunde. Die Anzahl der sonst notwendigen Folienwechselungen wird dadurch halbiert.

# DER SCHNELLSTE VOLLAUTOMAT FOLIENSAREND UND ROBUST

## INFOS:

### PLATZBEDARF UND AKTIONSRADIUS

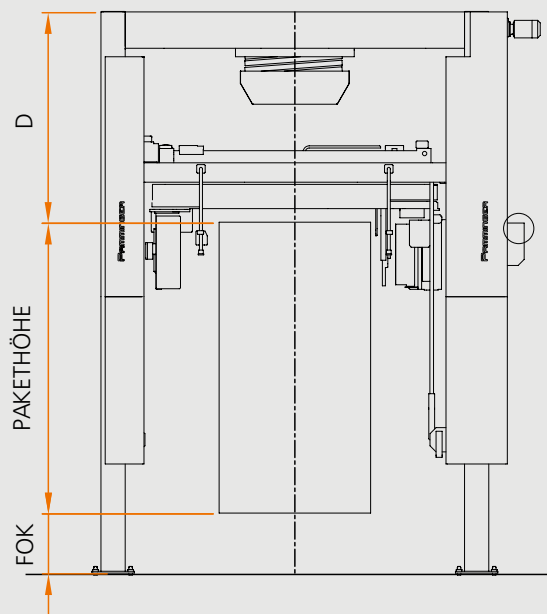

Maschinenhöhe = FOK + PAK + 1.630

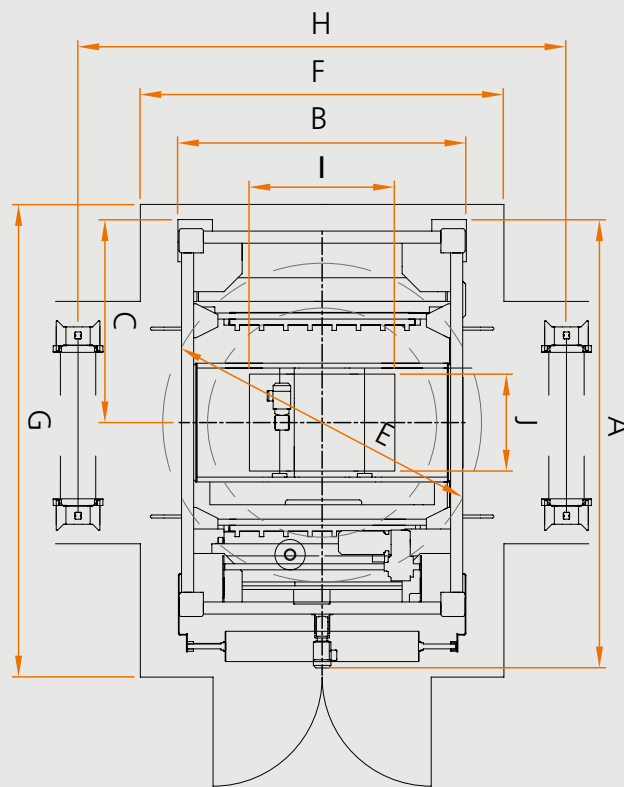

	A	B	C	D	D1*	DBS*	E*	F	G	H	I	J*
Raptor 2350	3700	2380	1675	1600	1900	1600	2630	2880	3900	5830	1300	1200
Raptor 2650	3650	2280	1825	1660	1960	1800	2930	2780	3900	6130	1600	1300
Raptor 3000	4000	2380	2000	1600	1900	1900	3280	2880	4250	6480	1900	1500
Raptor 3300	4300	2680	2150	1660	1960	2200	3580	3180	4550	6780	1900	1900
Raptor 3500	4500	2880	2250	1660	1960	2400	3780	3880	4750	6980	2000	2000
Raptor 3850	4890	2980	2445	1600	1900	2500	4130	3480	5140	7330	2300	2100

### TECHNISCHE DATEN

Spannung:	400 V
Frequenz:	50Hz
Leistung:	20 KW
Steuerspannung	24V DC
Vorsicherung:	32A
Druckluft 6 Bar:	18NL/Palette
Betonqualität:	B 300 für HSA-Bodenanker

D1= mit DBS und Niederhalter \*  
 DBS = Deckblattspender: Folie maximal  
 E = Störkreis Durchmesser  
 I = maximale Paletten Länge  
 J = maximale Paletten Breite

## STRETCH- UND UMFREIFUNGSANLAGEN SAMT FÖRDERTECHNIK UND LOGISTIKLÖSUNGEN.

Pamminger Verpackungstechnik ist im Bereich Stretch- und Umreifungsanlagen, Technologieführer und Qualitätsmaßstab für den Wettbewerb. Seit über 30 Jahren entwickelt und produziert Pamminger hochfunktionelle Folienstretch- und Umreifungsmaschinen samt Fördertechnik und Logistiksystemen - für den dauerhaften Praxiseinsatz. Als Halbautomaten für kleinere Auflagen oder vollautomatische Systeme für leistungsfähige Logistiklösungen.



Pamminger Verpackungstechnik Ges.m.b.H  
Petzoldstraße 24  
4020 Linz/Austria

Telefon: +43 (0) 732 77 47 27  
Fax: +43 (0) 732 77 47 27-10  
E-Mail: [verpackungstechnik@pamminger.at](mailto:verpackungstechnik@pamminger.at)